

СПЕЦИФИКАЦИЯ
паллет и контейнеров (ULD)

В грузовых самолетах все грузы перевозятся в контейнерах или на паллетах, которые еще часто называют средствами пакетирования грузов или ULD. Здесь Вы можете получить более подробную информацию о средствах пакетирования грузов, которые используются в ABC.

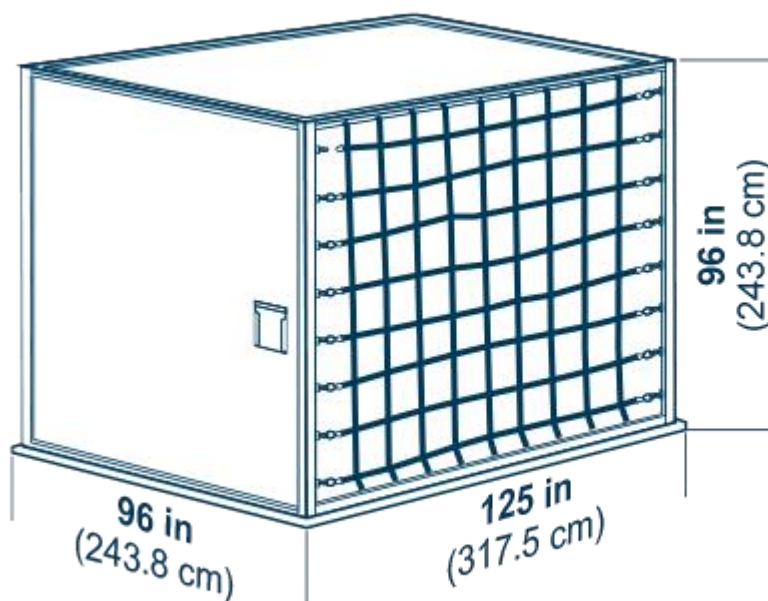

*Контейнер для перевозки на основной палубе.
Дверь из ткани со встроенной сеткой.*

Код ИАТА: АМА прямоугольный контейнер на основе поддона (паллеты) Р6Р

Максимальный вес брутто: 6 804 кг (15,000 фунтов)

Тара/брутто: 350 кг (772 фунтов)

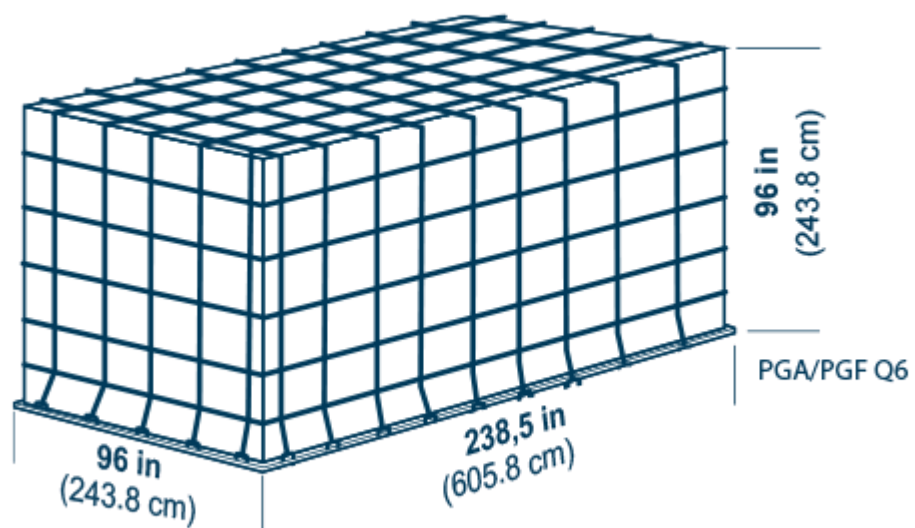

Универсальный поддон (паллета) для перевозки грузов на основной палубе и в нижнем отсеке.

Код ИАТА: PGA/PGF Q6

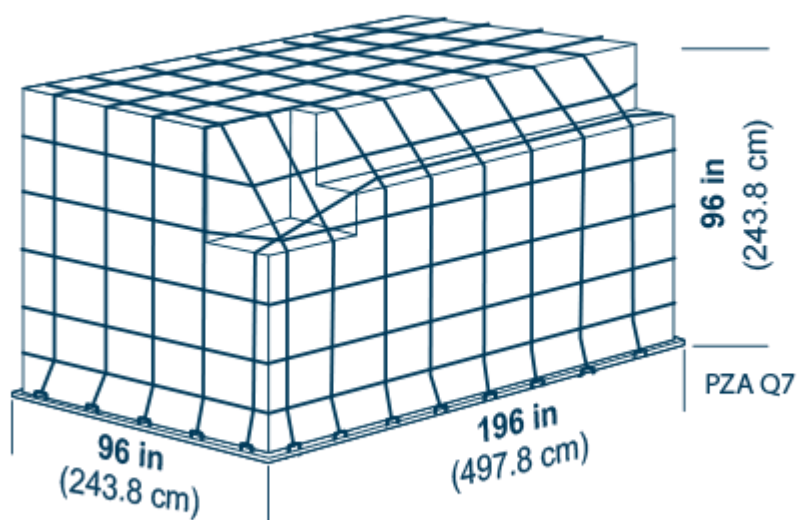

Универсальный поддон (паллета) для перевозки грузов на основной палубе и в нижнем отсеке.

Код ИАТА: PGA/PGF Q7

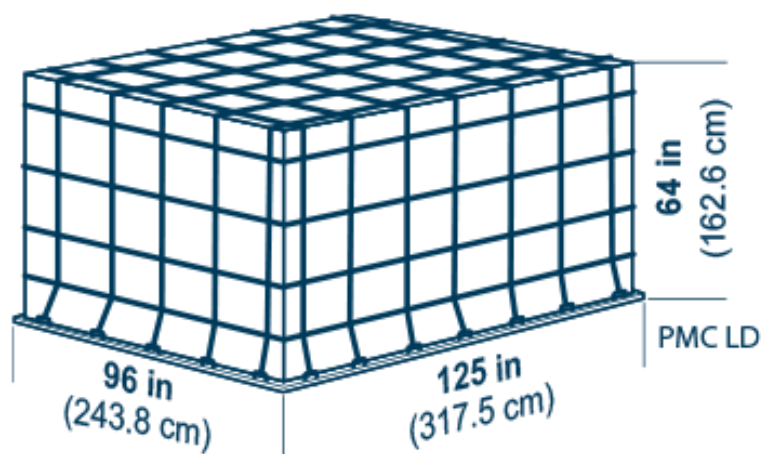

Универсальный поддон (паллета) для перевозки грузов на основной палубе и в нижнем отсеке.

Код ИАТА: PMC LD

Вес брутто: 120 кг (265 фунтов)

Параметры: В 162,6 см (64 дюйма), 11,5 м³ (407 футов³)

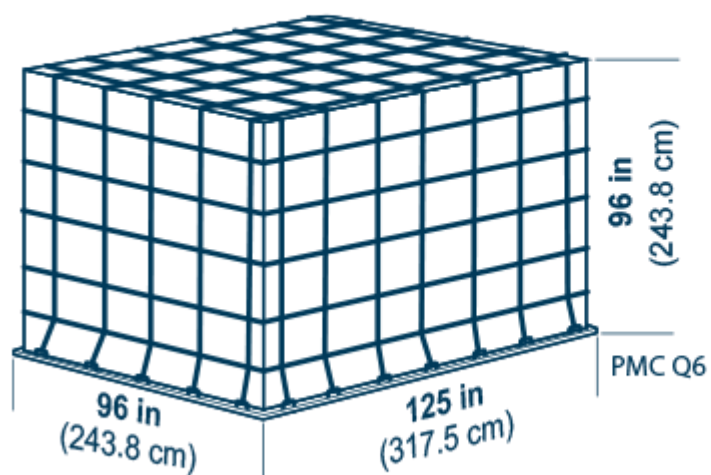

Универсальный поддон (паллета) для перевозки грузов на основной палубе и в нижнем отсеке.

Код ИАТА: PMC Q6

Вес брутто: 120 кг (265 фунтов)

Параметры: В 243,8 см (96 дюймов), 17,0 м³ (600 футов³)

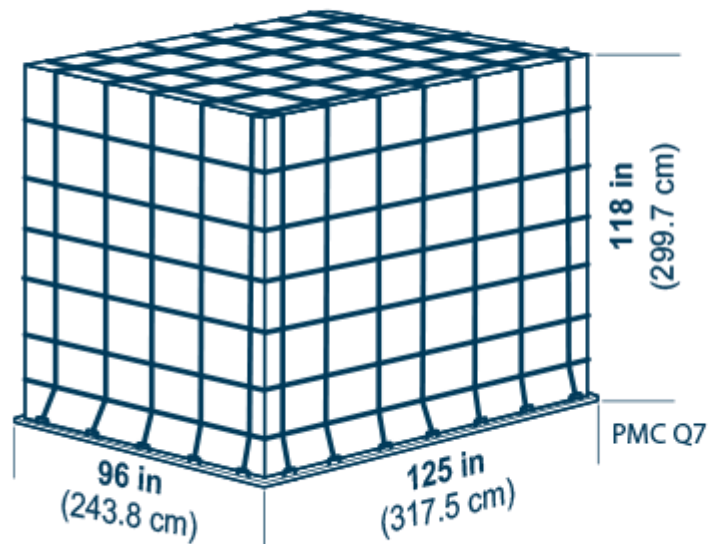

Универсальный поддон (паллета) для перевозки грузов на основной палубе и в нижнем отсеке.

Код ИАТА: PMC Q7

Вес брутто: 120 кг (265 фунтов)

Параметры: В 299,7 см (118 дюймов), 21,2 м³ (750 футов³)

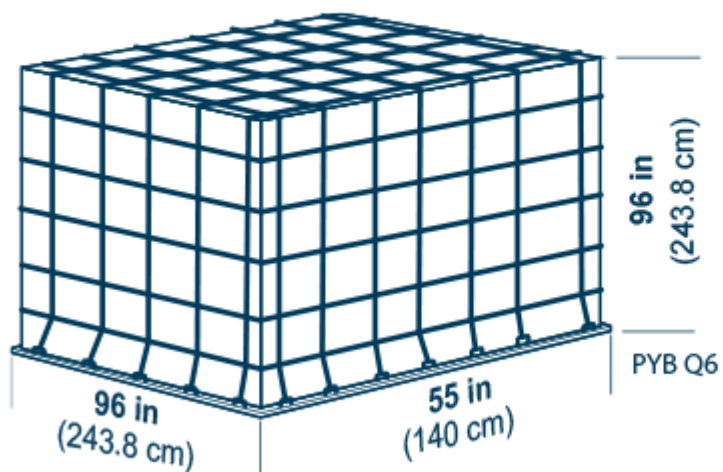

Универсальный поддон (паллета) для перевозки грузов на основной палубе и в нижнем отсеке.

Код ИАТА: PYB Q6

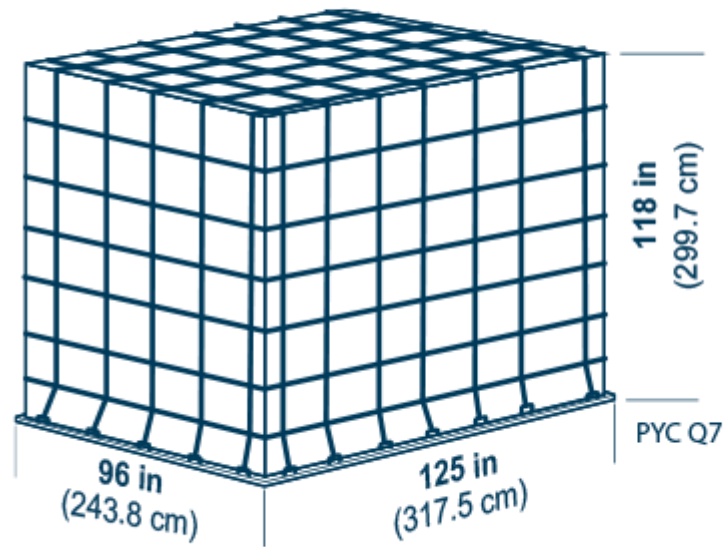

Универсальный поддон (паллета) для перевозки грузов на основной палубе и в нижнем отсеке.

Код ИАТА: PUC Q7

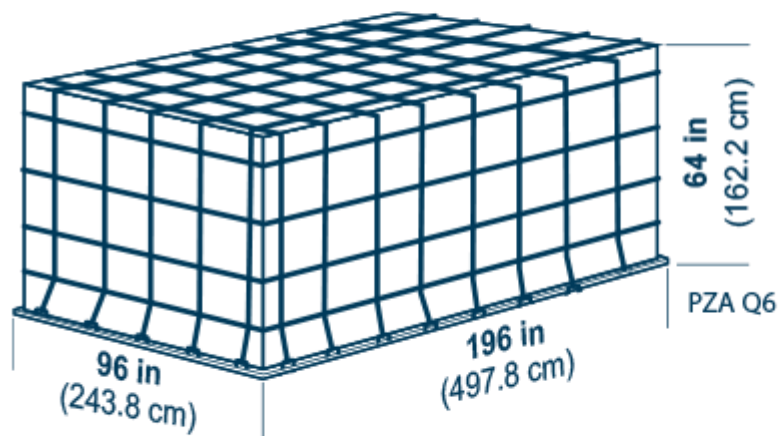

Универсальный поддон (паллета) для перевозки грузов на основной палубе и в нижнем отсеке.

Код ИАТА: PZA Q6

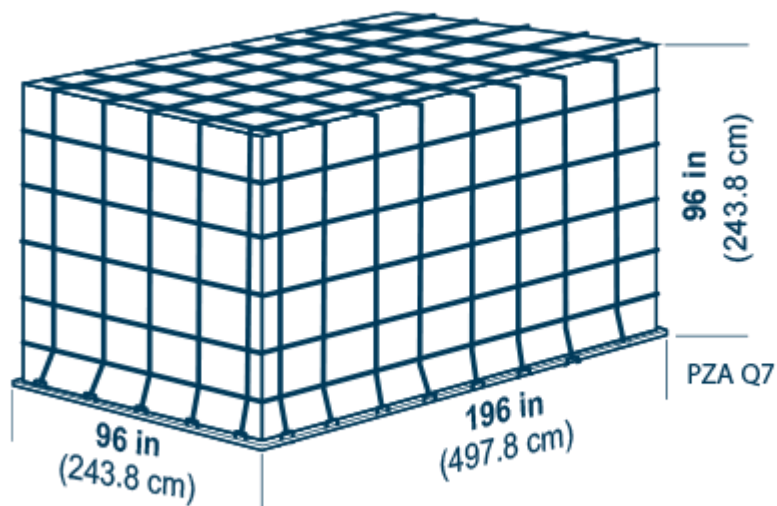

Универсальный поддон (паллета) для перевозки грузов на основной палубе и в нижнем отсеке.

Код ИАТА: PZA Q7

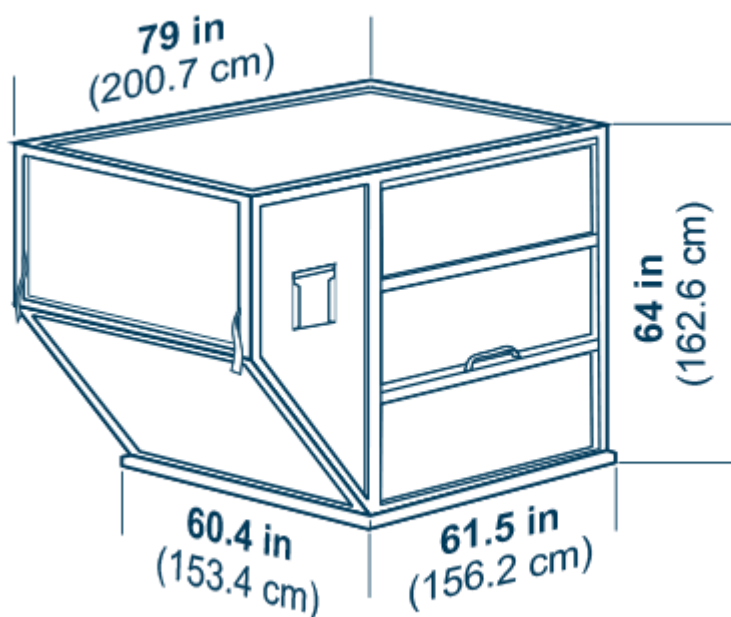

*Контейнер в половину ширины со скошенной стороной.
Дверь из ткани или жесткая.*

Код ИАТА: контурный контейнер АКЕ

Дверь: 58 x 61-in (147 x 155-cm)

Максимальный вес: 1,588 kg (3,500 lb)

Тара/брутто: 82 kg (181 lb)

Объем: 4.5 m³ (159 ft³)

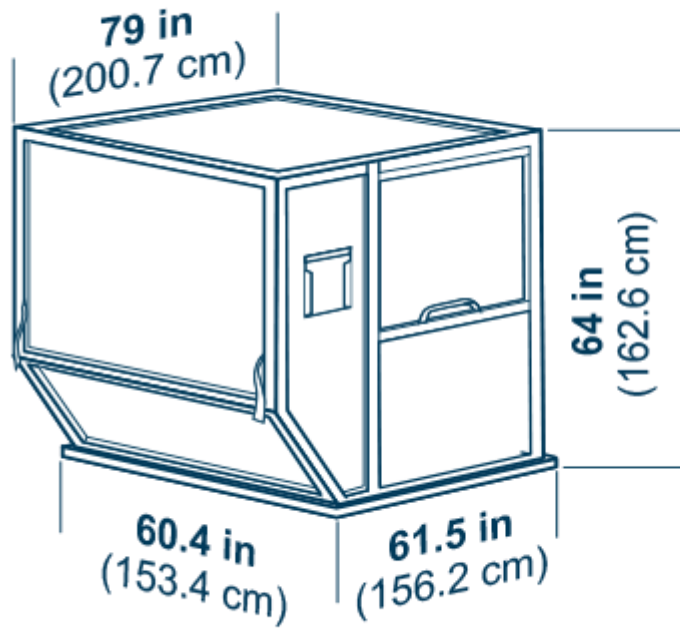

Контейнер в половину ширины со скошенной стороной и встроенной холодильной установкой для перевозки на нижней палубе. Дверь жесткая. Большинство контейнеров могут перевозиться на погрузчике с вилочным захватом.

Код ИАТА: контурный термальный контейнер RKN

Дверь: 54 x 55-in (137 x 140-cm)

Максимальный вес: 1,588 kg (3,500 lb)

Тара/брутто: 210 kg (463 lb)

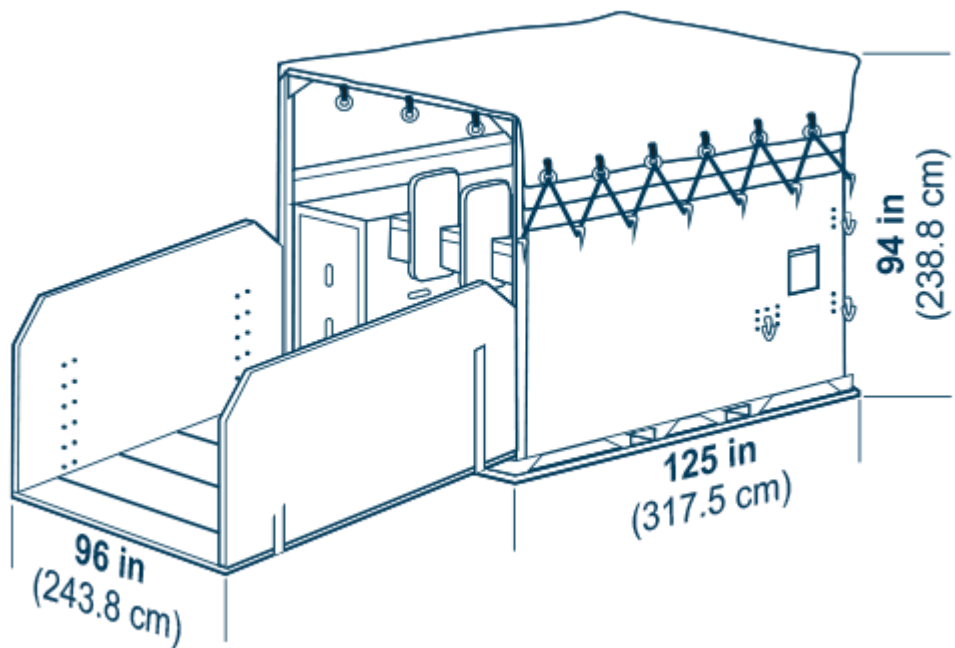

Данный контейнер представляет собой поддон (паллету) Р6Р с установленным на нем стойлом для перевозки лошадей. Используется с контурной жесткой крышей. В некоторых версиях используется с местом для сопровождения.

Код ИАТА:

НМА стойло для перевозки лошадей на основе поддона (паллеты) Р6Р

Максимальный вес: 3,500 kg (7,716 lb)

Тара/брутто: 1,310 kg (2,888 lb)

